

取付工事士の方へ 管理者の方へ

取付・取扱説明書

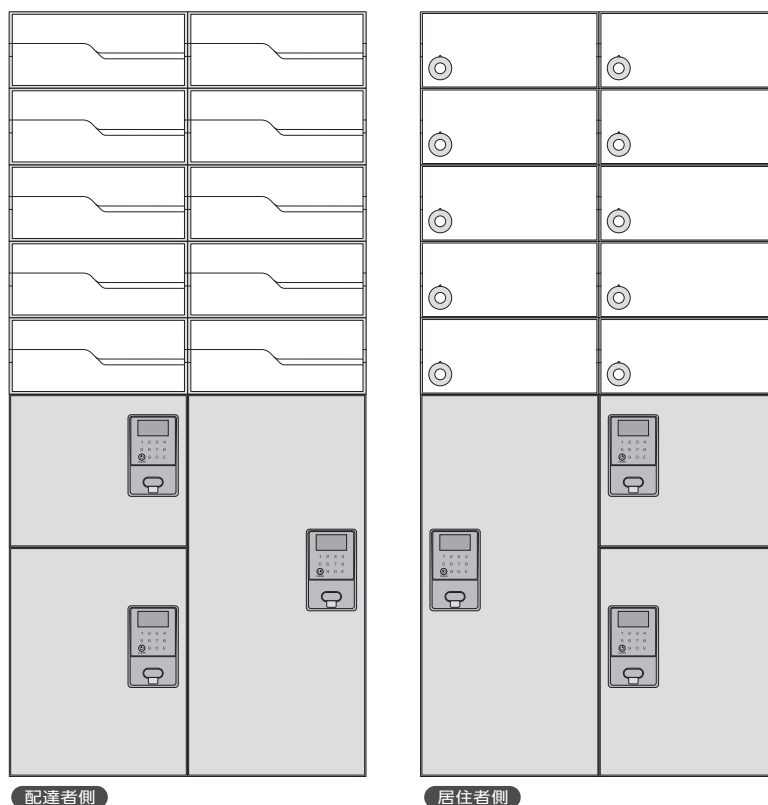

MULTIBOX GXB28

電池式宅配ボックス / 前入後出タイプ

このたびは<マルチボックス>GXB28型をお買いあげいただきありがとうございました。
ございました。

ご使用前にこの説明書をお読みいただき<マルチボックス>GXB28型の
機能をご理解のうえ、末永くご愛用ください。お読みになったあとは必ず
本書を保管してください。保証書は納入現場単位にて発行しております。

※設置終了後、本書を管理責任者の方に必ずお渡しください。

管理される方に注意していただきたいこと	P02
製品について	P03
取付説明	P04-06

電池錠

安全上の注意	P07-08
ご使用前に実施していただきたいこと	P08
各部の名称	P09
電池の接続	P10
部屋番号の登録	P11
登録部屋番号の確認	P12
動作確認(預入・受取)	P13-14
設定情報コピー機能のご案内	P15-16
電池交換について	P17-18
非常時の問い合わせ方法	P19
エラー画面一覧	P20
故障かな・・・と思ったら	P21

管理される方に注意していただきたいこと

定期的に内容物や錠前を点検してください

定期的に内容物や錠前を点検する必要があります。
長期滞留物や不適切と思われる物が入っている場合は宅配ボックスを開けて（非常時の解錠方法参照）
内容物の別途保管、場合により開梱・廃棄などの処置が必要です。

- 定期点検項目 ◇宅配ボックス
- 長期滞留物や不審物の処理
 - こじ開けや無理に扉を閉めた場合などの誤作動やいたずらに対するリセット操作

⚠️ 注意 子どもの遊びにご注意ください

子どもの遊びにご注意ください。
扉にぶら下がったりすると、扉が変形したり、破損することもあり危険です。
子どもが遊ぶような場所を避け、なるべく住民の方や管理人の方などの
目が届く場所にご設置いただき事故のないよう十分ご注意ください。

また、扉の高さが600mm以上のボックス底部には
ボックス内に入らないようステッカーを表示して
注意を促しています。

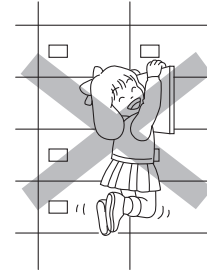

内容物に関する補償は一切ありません

本製品の宅配ボックスは基本的には管理人（管理責任者）の方が不在宅宛の各種通常配達小荷物の代理受け取りとして介在し、管理人（管理責任者）の方に代わって短期間荷物を留置、不在宅に受け渡すためのものであり、危険物や現金・有価証券・貴金属・宝石などの貴重品、生鮮食品など腐敗の恐れがあるもの、重要な荷物には適しませんのでご注意ください。
また、配達員の操作ミスや本製品の故障の有無にかかわらず、どのような条件であっても内容物に関する盗難あるいは紛失、損傷などの補償は一切いたしかねますので、ご了承ください。

定期的な清掃が必要です

⚠️ 注意 製品の細部までお手入れされる場合は、板金製のため手を切る恐れがありますので、必ずゴム手袋などで手を保護するようにしてください。

ステンレスは定期的にお手入れをする必要があります。特に工場地帯で煤や鉄粉が付着しやすい場所や、海岸が近く潮風にさらされる場所ではお手入れをおこたるとサビを誘発し、“もらいサビ”を起こします。また、錠前その他部品に影響を与え故障の原因にもなります。一般の場所であっても常に清浄を保つよう、定期的なお手入れが必要です。

●清掃回数目安 (1年あたりの回数)

材質	環境	海岸地帯	工業地帯	市街地	田園地帯
ステンレス(素地)		10~20	6~10	4~8	2~4

(注) 海岸地帯、工業地帯などの環境では比較的早くサビが発生し、台風通過時には内陸部まで海岸地帯同様の塩害が発生することがあります。このような場合は、サビが発生する前にこまめにお手入れ(清掃)する必要があります。

[製品外部]

柔らかい布で拭き掃除してください。汚れのひどい場合は中性洗剤を含ませた布で拭いた後、水拭きしてください。その後、から拭きして水分を完全に取り除いてください。ベンジン、シンナー、みがき粉、タワシなどを使って清掃することはお避けください。変色、キズ、塗装ハクリの原因となります。

[製品内部]

柔らかい布で拭き掃除してください。その際に微細な研磨粉により布が黒ずむ場合がありますが、人体に影響を及ぼすものではありません。



●ステンレス製品のサビについて

ステンレスが腐食に対して強いのは、表面に独特の保護皮膜が形成されるからです。この皮膜は空気中の酸素が触れている間は優れた耐食性を示す性質を持っていますが、ステンレスの表面が汚れてくると、酸素との接触が妨げられるのでサビが発生することがあります。従って、ステンレスは決して「サビない」ものではなく、むしろ「サビにくい」金属と言えます。一度発生したサビは落とすことが難しいので、ステンレスの汚れに注意して日頃からこまめにお手入れをしてください。サビの発生を防ぐことができます。

製品について

電池式宅配ボックス

仕様 / 屋内・屋外 前入後出タイプ

ユニットタイプ	24・36・60型		
ボックス収納寸法	3種類		
仕上・材質	箱本体	ステンレス 0.7t No.4仕上	
	扉	ステンレス 0.8t ヘアライン仕上	
防雨性能	IPX4※2 (配達業者側・居住者側)		
錠前 (電池式)	電源	DC6V (専用リチウム電池)	
	電池寿命	約10年※1 (預入/受取1セットを1日2回使用の場合)	
	使用環境	周辺温度	-20~60℃ (結露凍結なきこと)
		周辺湿度	90%RH以下 (結露凍結なきこと)
	遠隔非常解錠	居住者が管理会社に連絡、非常解錠専用番号を居住者に通知して対応	
	登録住戸可能数	最大300戸	
	施錠方法	配達業者が設定した暗証番号で施解錠。扉施解錠方式：電池式	
着荷連絡	数字・漢字・ひらがな・カタカナ高精細液晶表示		
設置場所	壁開口穴に取付		
設置条件	管理員が駐在する集合住宅(巡回可)		

※1/電池交換：使用環境や状況により電池寿命が前後するため、10年間の電池寿命を保証するものではありません。

※2/IPX4：あらゆる方向からの水の飛沫を受けても有害な影響を受けない保護等級レベル。
(試験方法:300~500mmの距離から、あらゆる方向に10ℓ/分の放水を5分以上)

付属品リスト

	十字穴付 トラス小ネジ (M4×6)	フランジ付 六角ナット(M4)	ゴムワッシャー	連結穴塞ぎシール	水抜き穴塞ぎシール	ナンバーシール 01~15	取扱操作シール 預入・受取	取付・取扱説明書
付属品								
数量	8	8	8	12	4	2	各1	各1
	[60] 10	[60] 10	[60] 10	[60] 16				

ボックス収納寸法

型番	GXB28-24FB-HL	GXB28-36FB-HL	GXB28-60FB-HL
扉サイズ			
ボックス奥行き			
最大収納サイズ	H200×W210×D270	H320×W210×D270	H560×W210×D270
最大収納重量	25kg	25kg	25kg

取付説明

■ 設置場所について

取り出しのスペースを十分にとってください。

正面から扉の開閉操作が十分に行なえる場所へ設置してください。

側面からや片手でしか操作できない場所には設置しないでください。扉に挟まれたり、擦過傷を負うなど危険です。

危険な高さに設置しないでください。

製品の扉や下部に頭が当たったり、製品につまずくような場所や高さに設置しないでください。

壁埋込み以外の方法で取り付けしないでください。

製品の裏面が露出する取り付け(ポールや棚への取り付け等)をすると裏板でケガをする恐れがあります。

また、取り付け強度も不足し、危険です。

■ 取付注意事項

※板金製のため保護用手袋を着用して、作業してください。

※内・外装がある場合は製品に養生を施してください。

特にタイルの洗浄液や工事による鉄屑が付着しないようご注意ください。

製品の取り付け、据え付け後、内・外装工事を行う場合は、製品の養生を必ず行ってください。

工事によるチリ・ホコリ・洗浄液等が錠前に影響を与え、作動異常をおこしたり、ステンレスに付着したままにしておくと、もらいサビをおこす場合もあります。

※本体に「ねじれ」が生じると扉や錠前の故障の原因となりますので、注意して取り付けてください。

■ 取付手順

1. ボックスを壁面開口部に設置し、ボックスを開けると底面にスノコがありますのでスノコを一旦取り外してください。
2. スノコを取り外しますと底部に4か所の取付穴(φ4.2)がありますので、タッピングネジで固定してください。
固定したらスノコを元の位置に戻してください。
3. 2段以上ある場合は、上下の連結孔(φ4.2)に連結ビス、ナット、ゴムワッシャーを使い連結してください。
その際もスノコを取り外して連結してください。
4. 2列以上ある場合も左右の連結孔(φ4.2)に連結ビス、ナット、ゴムワッシャーを使い連結してください。
5. 組みあがった状態でボックス上部の取付穴(φ4.2)にタッピングネジで固定してください。
6. 取付後に水抜き穴と連結穴が露出する場合は穴塞ぎシールを貼ってください。

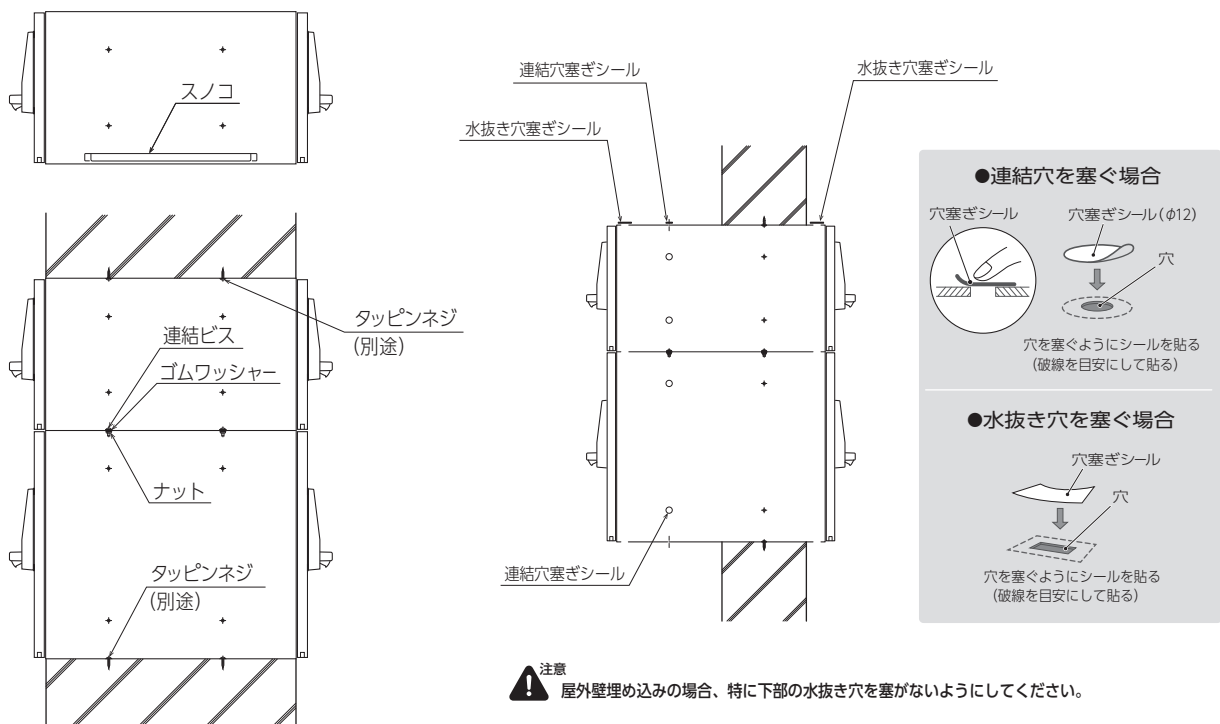

取付説明

■扉調整の仕方

扉が下図のように傾いて、段違いになっている場合は、本体下角に木片などはさみ込んで扉の上端が水平になるよう調整してください。

●左へ傾いた場合

2と3の下角に木片などはさみ込んで調整し、扉の目地を合わせてください。

●右へ傾いた場合

1と4の下角に木片などはさみ込んで調整し、扉の目地を合わせてください。

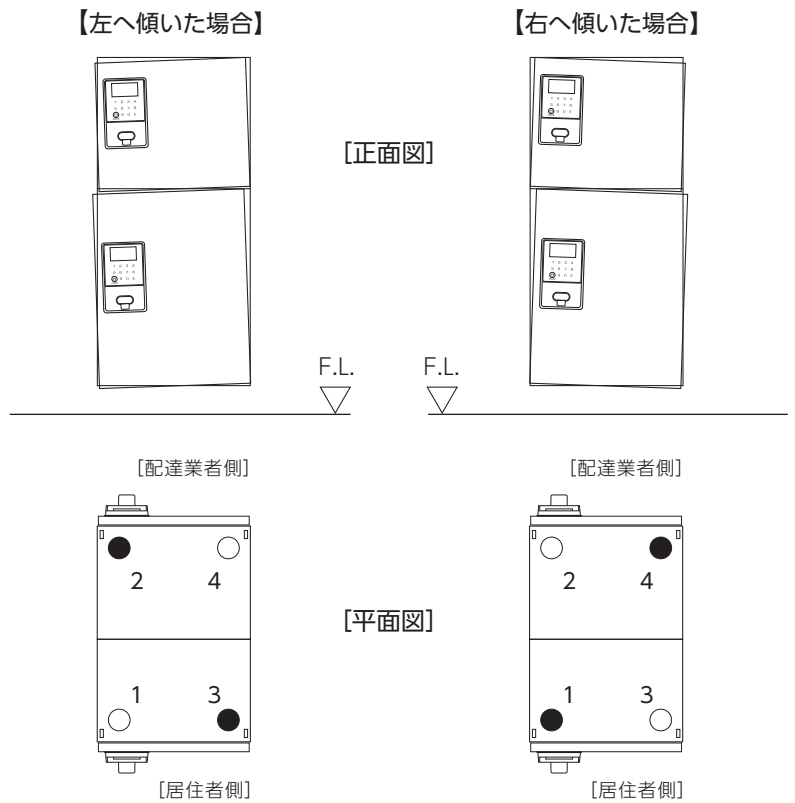

●スライド丁番での扉の調整方法

前後調整ねじおよび左右調整ねじで扉を調整してください。

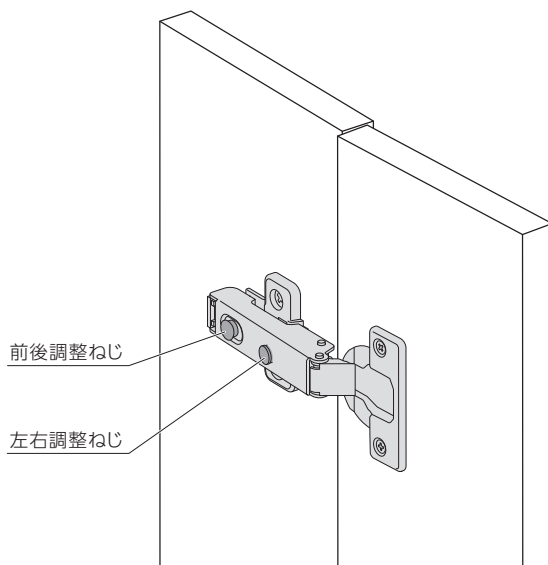

【扉の左右調整】

左右調整ねじを必要方向に回して調整してください。

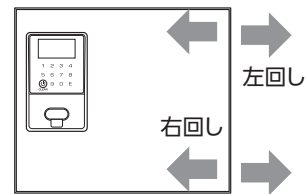

【扉の前後調整】

前後調整ねじをゆるめて調整した後、締め直してください。

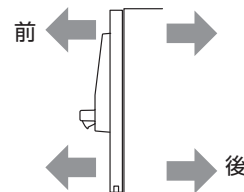

■ ナンバーシール・取扱操作シールの貼付

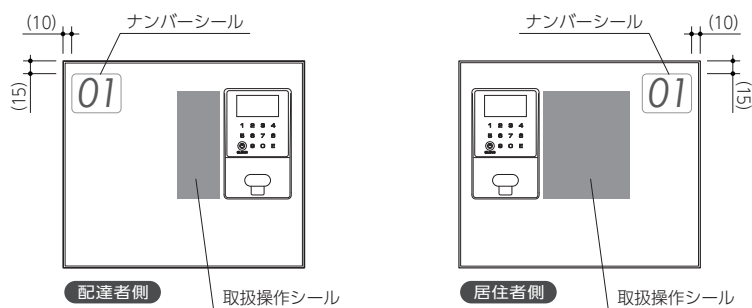

- ナンバーシールを図の位置に貼り付けてください。
- 取扱操作シールは、居住者様や配達業者様の見やすい場所に貼り付けてください。

⚠ 注意 宅配ボックス設置の際、必ず貼付ください。

■ メールボックスとの組み合わせについて

本製品は弊社メールボックスと組み合わせで設置することが可能です。
対象機種のみ宅配ボックスとの上下連結が可能です。

《指定機種》 ※メールボックス取付及び取扱方法はメールボックス専用説明書を参照願います。

MX-91-28FBU・MX-92-28FBU・MX-91-28FBY・MX-92-28FBY

■ 組合せ例 (MX-92-28FBU・GXB28)

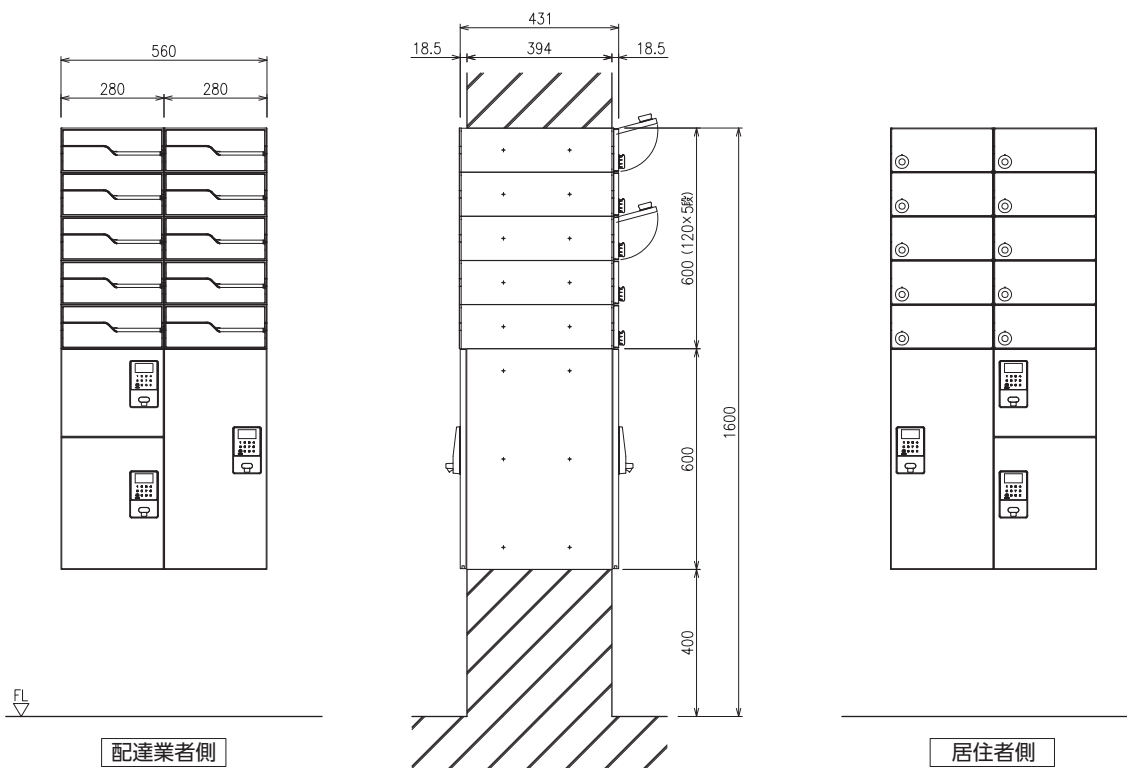

安全上の注意	P07-08
ご使用の前に実施していただきたいこと	P08
各部の名称	P09
初期設定 / 電池の接続	P10
初期設定 / 部屋番号の登録	P11
初期設定 / 登録部屋番号の確認	P12
初期設定 / 動作確認 (預入・受取)	P13-14
設定情報コピー機能のご案内	P15-16
電池交換について	P17-18
非常時の問い合わせ方法	P19
エラー画面一覧	P20
故障かな・・・と思ったら	P21

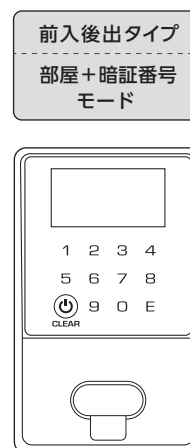

安全上のご注意



誤った取り扱いをすると、人がケガをしたり、物的損害の発生が想定される内容を示しています。

[電池錠の取り扱いについて]

- 本製品の異常時（焦げ臭いなど）には、ただちに使用をおやめください。火災、感電を引き起こす原因になります。
- 電磁波による影響を受ける精密電子機器を近づけないでください。機器の誤動作、故障の原因となる可能性があります。
- 静電気の影響により正常に動かなくなることがあります。
このような場合は電池を取り外して、再度電池を接続し直してください。
- 市販の潤滑剤は使用しないでください。
本製品のプラスチック部品を劣化させる成分が含まれている場合があり、性能・品質の低下を招くおそれがあります。
- 電池切れになると解錠できなくなります。2ヶ月程度を目安に本製品の点検（スタートボタンを押す）をおこない、電池交換表示画面が表示されていないか確認してください。
- 必ず専用電池を使用してください。故障の原因になります。
- 前入後出設定で使用の際、錠連動用ハーネスの不具合によりエラー画面が表示される場合があります。
(錠連動用ハーネスの断線や接続不良の恐れがあります)
- 本製品を廃棄される場合、法律や市町村の条例に定める廃棄方法に従って、廃棄してください。
- 沖縄、離島など空輸が必要となる地域は電池の安全上対応できません。

ご使用前に実施していただきたいこと

宅配ボックスの設置後、下記手順で【初期設定】を完了させてください。

P10

初期設定

1

電池の接続

P11

初期設定

2

部屋番号の登録

P12

初期設定

3

登録部屋番号の確認

P13・14

初期設定

4

動作確認（預入・受取）

初期設定完了

複数登録について

P15.16 / 参照

扉数が多いときなど、USBメモリを使用した登録が可能です。

- 初期設定を弊社に依頼する場合は有償にて対応いたします。

[電池の取り扱いについて]

- 電池に記載されている注意事項を守り、正しくお使いください。
- 電池を充電/加熱/分解、加圧変形/ショートさせないでください。変形、発火、発熱、漏液、破裂する原因になります。
- 電池は本製品以外に使用しないでください。発火、発熱、漏液、破裂する原因になります。
- 取付対象物から本製品を取り外して保管する場合等、長期間使用しないときは本製品から電池を抜いてください。漏液等の原因になります。
- 電池を取り外す際はケーブルを引っ張らないでください。断線、故障の原因になります。
- 工具等を使ってコネクターを取り外す場合は破損させないように注意してください。故障の原因になります。
- 電池のフィルムをはがしたり、傷を付けないでください。発火、発熱、漏液、破裂する原因になります。
- 電池を落下させたり、投げつけたり、強い衝撃をあたえないでください。発火、発熱、漏液、破裂する原因になります。
- 交換した古い電池は、事業者でない場合（ご家庭での廃棄の場合等）はコネクター端子部分を絶縁テープで絶縁し、使用済みリチウム電池として市町村が指示する分別ルールにしたがい、適正に処理をしてください。事業者の場合は「廃棄物の処理及び清掃に関する法律」にしたがい、産業廃棄物処理業者とご契約の上、適正に処理をしてください。

各部の名称

※図は右勝手仕様です

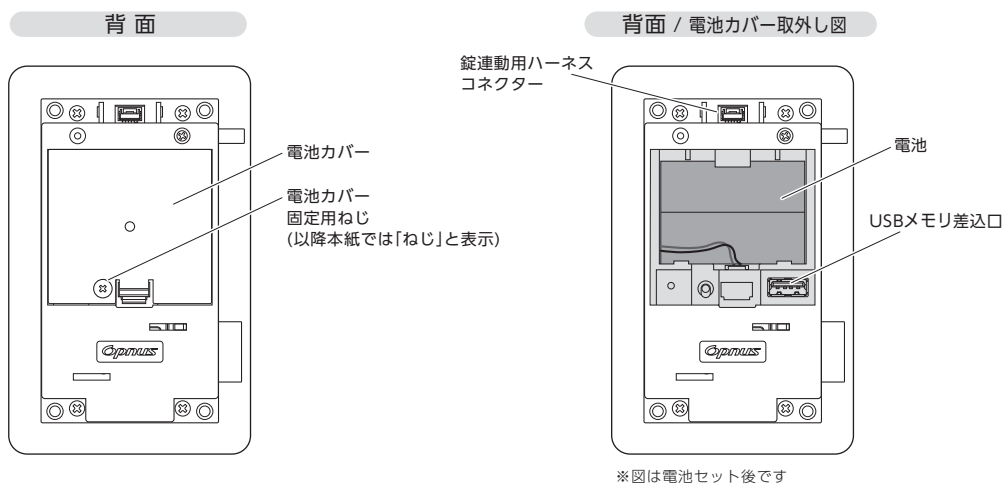
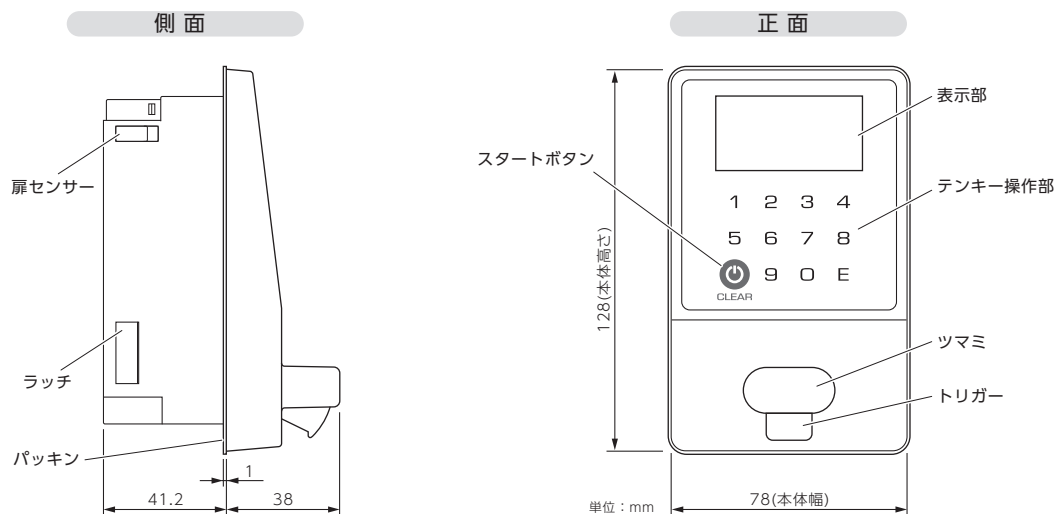

ご用意いただくと便利なもの

●USBメモリ (Type-A)

電池錠の部屋番号などの設定情報をUSBメモリへコピーし、それを使って他の電池錠へ設定情報をコピーできます。

(詳細は P15.16「設定情報コピー (電池錠→USBメモリ)」参照)

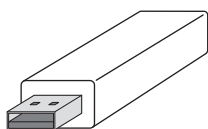

・フォーマット：FAT32

※上記フォーマット済みでデータが保存されていないUSBメモリをご利用ください。

※上記フォーマットをおこなった場合でも使用できないものもあります。ご了承ください。

推奨のUSBメモリサイズイメージ

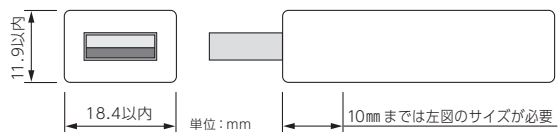

1 初期設定/電池の接続

※図は右勝手仕様です

部屋番号設定の前に付属の電池を接続してください。

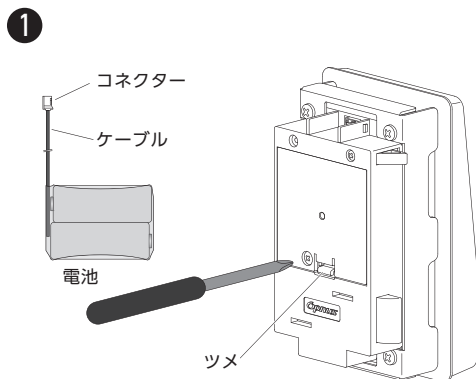

ツマミとトリガーを握って引くと扉が開きます。
付属の電池は本体底面に貼り付けてありますので
取り外してください。
プラスドライバーで電池カバーのネジを
ゆるめてください。

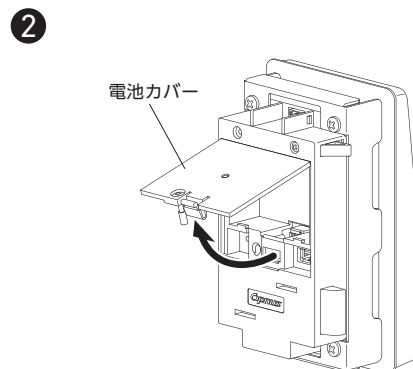

ツメを押し上げながら電池カバーを外します。

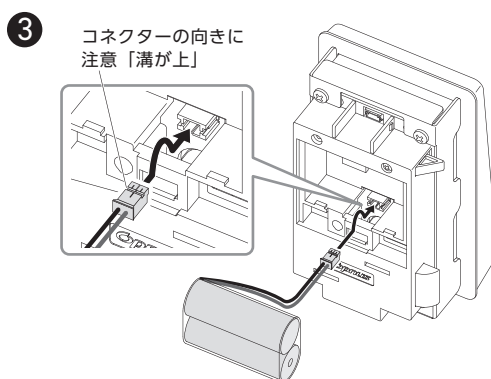

電池のコネクターの向き（溝が上）に注意しながら、
電池錠にしっかり奥まで挿し込み接続します
5秒後ピピッと鳴ります。

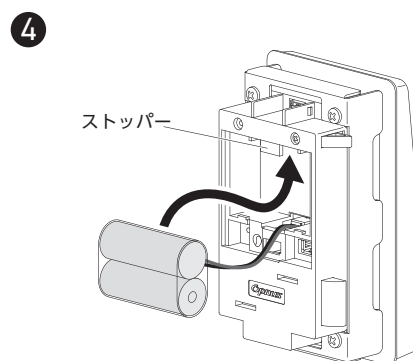

ストッパーの下をくぐらせながら電池を電池錠に
セットします。

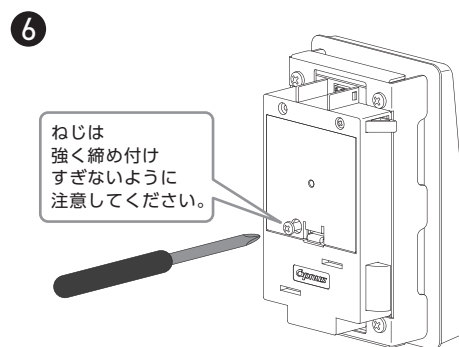
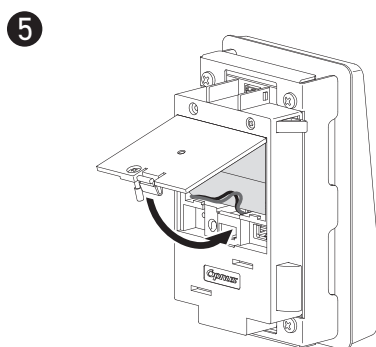

プラスドライバーでねじを回し、電池カバーを
固定します。最後に扉をしめます。
反対側の電池錠も同様に電池の接続をおこないます。

2 初期設定/部屋番号の登録

[受取タイプ：前入後出/両面扉]

手順に従って全ての部屋番号の登録を行なってください。
配達業者側・居住者側どちらかひとつを設定してください。

1

配達業者側・居住者側の電池錠のうちどちらかの[スタートボタン]を押します。

2

[5][1]を使って▶を[受取タイプ設定]にあわせ、[E]を押します。

3

[5][1]を使って▶を[前入後出/両面扉]にあわせ、[E]を押します。

4

[前入後出/両面扉]と表示されていることを確認し、[E]を押します。 **注2**

5

[5][1]を使って▶を[部屋番号登録]にあわせ、[E]を押します。

注1

6

一番数字が小さい部屋番号を入力し、[E]を押します。
〈例〉101号室 ([101]入力)

7

次の部屋番号が表示されます。部屋番号を登録するには[E]を押してください。

③④⑤の操作を繰り返し、部屋番号を設定します。

a

[E]を押すと表示の部屋番号を登録し、次の部屋番号を表示します。

b

[1]を押すと表示の部屋番号は登録せず、次の部屋番号を表示します。

c **注3**

[5]を押すと表示の部屋番号は登録されず、上の階の部屋番号表示に移ります。

8

全ての部屋番号の登録を終えたら、[4]を押します。

注意

505号室

登録されません

[[4]終了]を押すときに画面に表示されている部屋番号は登録されませんのでご注意ください。

注4

9

登録した部屋数の合計を確認し、[E]を押します。

10

[スタートボタン]を押す、または30秒経過すると表示部が消灯し荷物の預け入れが可能になります。

1～**10**の操作 扉数分の登録を繰り返します

複数登録について 扉数が多いときなど、USBメモリを使用した登録が可能です。
P15.16 / 参照

注5

- 注1：①で [スタートボタン]を押した電池錠と反対側の扉が閉まっていない場合、エラー画面が表示されます。
- 注2：③で [前入後出/片面扉]を誤って選択した場合、⑤のタイミングで再度②から操作をやり直してください。
- 注3：⑦の③で1桁又は2桁(1～99の場合)のときに「[5] 次の階へ」を押すと連番で次の番号が表示されます。
- 注4：⑦の「[5] 次の階へ」を押すとき、または⑧の「[4] 終了」を押すときに画面に表示されている部屋番号は登録されませんのでご注意ください。
- 注5：⑨の画面で表示された登録部屋数の合計が登録しなかった部屋数と異なる場合は、⑨で[E]を押した後、画面が消灯する前に⑤から操作をやり直してください。その際、登録していた部屋番号データはすべて消去され、新たなデータが登録されます。
- 注6：登録できる部屋数の上限は300部屋です。

3 初期設定/登録部屋番号の確認

重要

利用開始前に、下記操作にて正しい部屋番号が登録されているか確認を行なってください。

錠前
／
説明書

●登録部屋番号確認方法

1

配達業者側・居住者側の電池錠のうちどちらかの[スタートボタン]を押します。

2

◆登録部屋番号入力
届け先の部屋番号を入力してください
[0]戻る

[5]を押しながら[8]を2秒間押します。[8]を押した時はピッと鳴りません。

3

◆登録部屋番号確認
5 締錠中の表示設定
6 電池錠データ同期
[1]上へ [5]下へ [E]決定

[5][1]を使って▶を[部屋番号登録]にあわせ、[E]を押します。

4

◆登録部屋番号確認
101, 102, 103, 105, 201, 202, ▼
[5]次へ [E]終了

次の部屋を確認するには[5]、前の部屋を確認するには[1]を押します。

5

◆登録部屋番号確認
203, 205 ▲
[1]前へ [E]終了

登録した部屋番号を確認後、[E]を押します。

6

◆登録部屋数確認
登録部屋数
合計 8 部屋
[E]終了

登録部屋数の合計を確認し、[E]を押します。

7

[スタートボタン]を押す、または30秒経過すると表示部が消灯し、荷物の預け入れが可能になります。

注：④⑤で違う部屋番号が登録されていた場合、また⑥で部屋数の合計が登録しなかった部屋数と異なる場合は、[設定画面]で[部屋番号登録]をやり直してください。

●部屋番号登録（部屋番号のやり直し）

1

配達業者側・居住者側の電池錠のうちどちらかの[スタートボタン]を押します。

2

◆部屋番号入力
届け先の部屋番号を入力してください
[0]戻る

[5]を押しながら[8]を2秒間押します。
[8]を押した時はピッと鳴りません。

3

1 操作モード設定
▶2 部屋番号登録
3 設定情報コピー
[1]上へ [5]下へ [E]決定

[5][1]を使って▶を[部屋番号登録]にあわせ、[E]を押します。

4

P11 初期設定/部屋番号の登録
6～10の手順に従い
操作をおこなってください

注：①で[スタートボタン]を押した電池錠と反対側の扉が閉まっていない場合、エラー画面が表示されます。

4

初期設定/動作確認

荷物預入操作/配達業者側

重要

荷物の預け入れ操作を行い、一連の動作が正常であることをご確認ください。

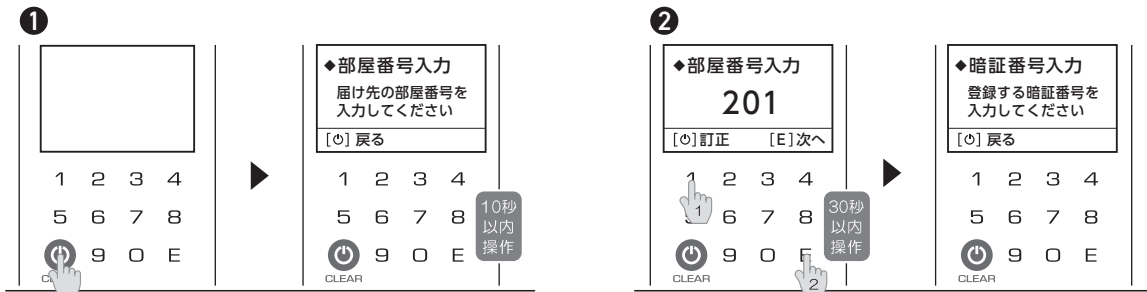

荷物が預け入れられていない空のボックスの電池錠 (表示部に何も表示されていない) の [スタートボタン] を押します。

届け先の部屋番号を入力し、[E] を押します。
〈例〉 201号室

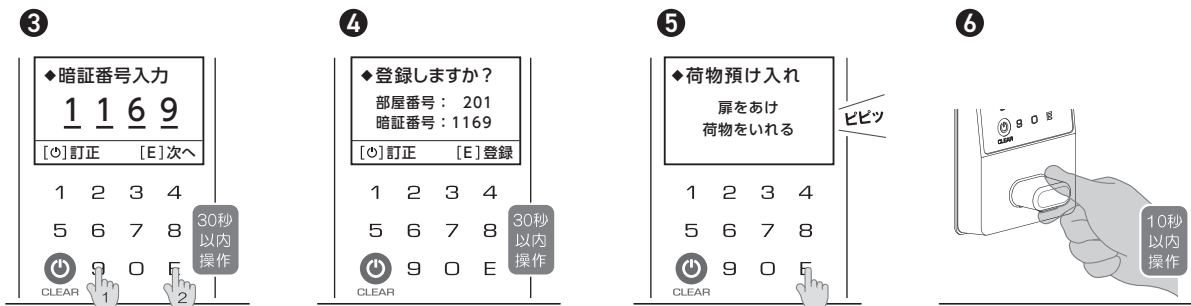

4桁の任意の暗証番号を入力し、[E] を押します。
〈例〉 1169

表示内容を確認し、不在票にボックス番号、暗証番号を書き込みます。

[E] を押すと解錠します。

ツマミとトリガーを握って扉をあけます。

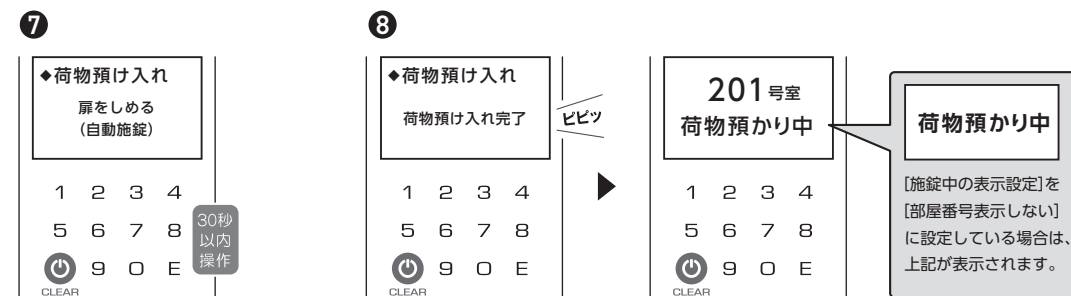

荷物を預け、扉をしめると自動施錠します。

[荷物預け入れ完了]、[荷物預かり中] が順に表示されます。宅配業者は不在票を届け先のポストに投函します。

注1: ①と⑥は10秒以内、その他は30秒以内に操作しないと表示部が消灯します。表示部が消灯した場合、①からやり直してください。

注2: ⑦⑧の操作中に扉をあけた状態で [荷物預かり中] が表示されても扉をしめられます。

注3: ②④で [訂正] を押した場合、①の操作後に戻ります。

注4: 荷物預け入れ操作は、配達業者側 (前側) / 居住者側 (後側) どちらの電池錠からも操作可能です。

4

初期設定/動作確認

荷物受取操作/居住者側

重要

荷物の受け取り操作を行い、一連の動作が正常であることをご確認ください。

①

不在票に記載されているボックス番号を確認し、電池錠の[スタートボタン]を押します。

②

[登録された暗証番号を入力してください]が表示されます。

③

不在票に記入されている暗証番号を入力すると、解錠します。

④

[扉をあけ荷物を受取る]が表示されます。

⑤

ツマミとトリガーを握って扉を開けます。荷物を受け取ります。

⑥

扉をしめると自動施錠します。

⑦

[荷物受け取り完了]表示後、表示部が消灯します。

[施錠中の表示設定しない]の場合
画面表示は右のような表示になります

不在票に記載されているボックス番号を確認し、電池錠の[スタートボタン]を押します。
部屋番号を確認し、[E]を押します。

- 注1：②と⑤は10秒以内、その他は30秒以内に操作しないと表示部が消灯します。表示部が消灯した場合、①からやり直してください。
- 注2：⑥⑦の操作中に扉をあけた状態で表示部が消灯しても、扉はしめられます。
- 注3：③の暗証番号入力途中で[訂正]を押した場合、再度暗証番号を入力してください。
- 注4：荷物預け入れ操作は、配達業者側(前側)/居住者側(後側)どちらの電池錠からも操作可能です。

【設定情報コピー】機能のご案内

USBを使用した 部屋番号の登録

ボックスの扉数が多いときなど、必要に応じてご利用ください

- 【設定情報コピー】は、必ずおこなわないといけない操作ではありません。宅配ボックスの扉数が多いときなど、必要に応じておこなってください。
- 本紙では、設定方法を分かりやすくするため、設定の基準となる電池錠を親電池錠、親電池錠の設定情報がコピーされる側を子電池錠とし、説明しております。
- USBメモリを用意してください。 **P09 / 参照**

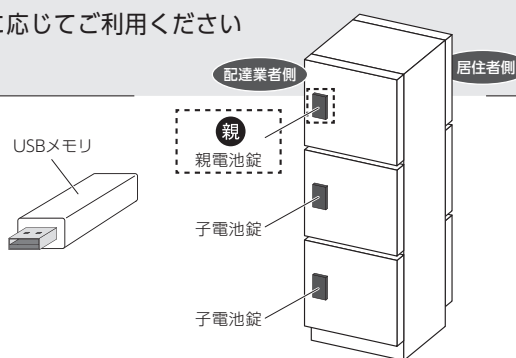

親 / 電池錠の操作

設定済 電池錠



USBメモリ

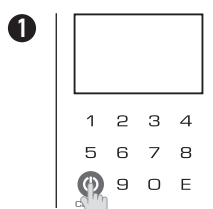

1 設定済みボックスの扉が閉まっていることを確認し、電池錠の[スタートボタン]を押します。



2 [5]を押しながら [8]を2秒間押します。 [8]を押した時はピッと鳴りません。

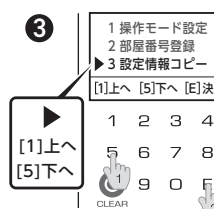

3 [5][1]を使って▶を [設定情報コピー]にあわせ [E]を押します。



4 [5][1]を使って▶を [電池錠→USBメモリ]にあわせ [E]を押します。

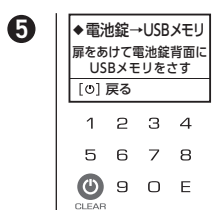

5 [扉をあけて電池錠背面にUSBメモリをさす]が表示されます。ツマミとトリガーを握って扉をあけます。



6 電池錠背面のねじと電池カバーを外し、5の表示を確認後、USBメモリ差込口にUSBメモリをさし込みます。[ピピッと]鳴ります。
※ 5の表示ではなく4の表示の場合は、電池カバーを外した状態で4から、画面が消灯している場合は1～5を再度おこなってからUSBメモリを差し込んでください。



7 [設定情報をコピーする]の表示を確認します。 [E]を押します。

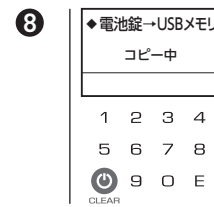

8 [コピー中]が表示されます [コピー完了]が表示されたら9に進みます。

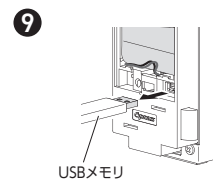

9 USBメモリを抜きます。 [ピピッと]鳴ります。

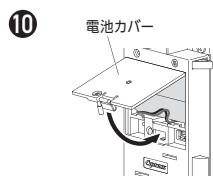

10 電池カバーを取り付けます。

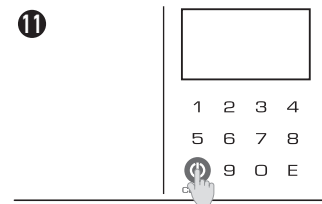

11 [スタートボタン]を押す、または30秒経過すると表示部が消灯し荷物の預け入れが可能になります。

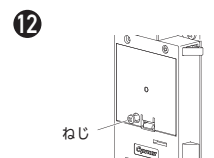

12 電池カバーをねじで固定し、扉をしめます。

子 / 電池錠の操作

USBメモリ

未設定 電池錠

1

設定情報がコピーされた
USBメモリ

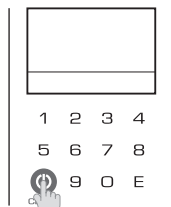
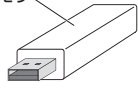

設定情報がコピーされたUSBメモリを用意します。
配達業者側・居住者側どちらかの
電池錠の[スタートボタン]を押します。

2

4 設定情報コピー
5 登録部屋番号確認
6 錠錠中の表示設定

[1]上へ
[5]下へ



[5][1]を使って▶を
[設定情報コピー]にあわせ
[E]を押します。

3

◆設定情報コピー
電池錠 → USBメモリ
▶ USBメモリ → 電池錠



[5][1]を使って▶を
[USBメモリ→電池錠]にあわせ
[E]を押します。

4

◆USBメモリ→電池錠
扉をあけて電池錠背面に
USBメモリをさす

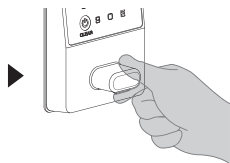

[扉をあけて電池錠背面にUSBメモリをさす]が表示
されます。ツマミとトリガーを握って扉をあけます。

5

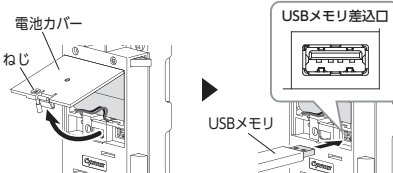

電池錠背面のねじと電池カバーを外し、4の表示を確認後、
USBメモリ差込口にUSBメモリを差し込みます。[ピピッ]と鳴ります。
※4の表示ではなく3の表示の場合は、電池カバーを外した状態で3から、
画面が消灯している場合は1～4を再度おこなってからUSBメモリを差し込んでください。

6

◆USBメモリ→電池錠
設定情報をコピーする

[設定情報コピーする]の
表示を確認します。
[E]を押します。

7

◆USBメモリ→電池錠
コピー中

[コピー中]が表示されます。
[コピー完了]が表示されたら8に進みます。

8

◆USBメモリ→電池錠
コピー完了
USBメモリを
抜いてください

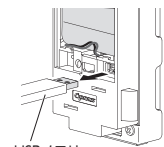

USBメモリを抜きます。
[ピピッ]と鳴ります。

9

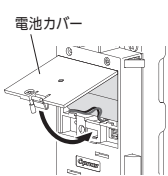

電池カバーを取り付けます。

10

◆電池錠データ同期
本電池錠のデータを
接続先電池錠に同期する



◆電池錠データ同期
の表示を確認します。
[E]を押します。

11

◆電池錠データ同期
データ同期完了



[データ同期完了]の
表示を確認します。
[E]を押します。

12

◆電池錠データ同期
取扱説明書に従い動作を
確認してください



[取扱説明書に従い動作を確認
してください]の表示を確認し、
[E]を押します。

13

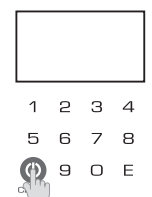

[スタートボタン]を押す、
または30秒経過すると表示部が消灯し
荷物の預け入れが可能になります。

14



電池カバーをねじで固定し、
扉をしめます。

※動作確認

設定情報コピー後、下記の操作にて
問題なく使用できるかご確認ください。

P13 [荷物預け入れ操作]

P14 [荷物受け取り操作]

注：2で[初期設定画面]以外の画面が表示された場合は、
[5]を押しながら[8]を2秒間押し設定画面を表示させ、
2の操作をおこなってください。

電池交換について

電池交換表示

- 電池錠操作中に電池交換表示①の表示が出た場合、速やかに管理者へ連絡し、電池を交換してください。
- 電池錠操作中に電池交換表示②の表示が出た場合、**電池錠は解錠状態になり荷物の預け入れができなくなります。**速やかに管理者へ連絡し、電池を交換してください。ただし、預け入れ中の荷物の受け取り操作は可能です。
- 片方の電池錠の電池がなくなるともう一方の電池錠も電池交換表示画面が表示されます。
- 電池切れになると扉をあけられなくなる可能性があります。2ヶ月程度を目安に電池錠の点検（スタートボタンを押す）をおこない、電池交換表示画面が表示されていないか確認してください。
- 電池の購入については、弊社までお問い合わせください。

電池交換表示 ①



[E]を押さない場合、10秒後に表示が消灯

電池交換表示 ②

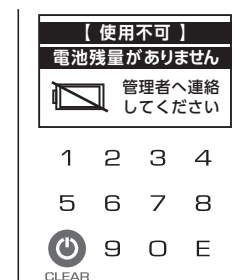

[使用不可]2秒表示後、電源OFF

電池交換表示と預け入れ/受け取りの可不可

表示部の電池交換表示	表示なし (電源オフ)	電池交換表示 ①	電池交換表示 ②	表示なし (操作不可)
預け入れ	可	可	不可	—
受け取り	可	可	可	—
使用期間目安	約9年～10年 ※	約4ヶ月 ※	約2ヶ月 ※	—

※使用環境や利用状況により電池寿命が短くなります。

電池を交換する時の注意と手順

※手順は次ページ

注意

電池交換表示①または②の画面が表示されたら、必ず電池を交換してください。
交換しない場合、**扉をあけられなくなる可能性があります。**
また電池は荷物が入っていないときに交換してください。

電池交換表示 ①

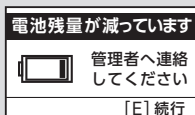

電池交換表示 ②



電池錠から電池を取り外した場合、電池交換作業が完了するまで**絶対に扉をしめないでください。**
扉をあけられなくなります。

●電池の廃棄方法について **P8 / 参照**

● 電池交換の手順

P17 電池交換表示②の場合は自動的に①のあと⑤になります。

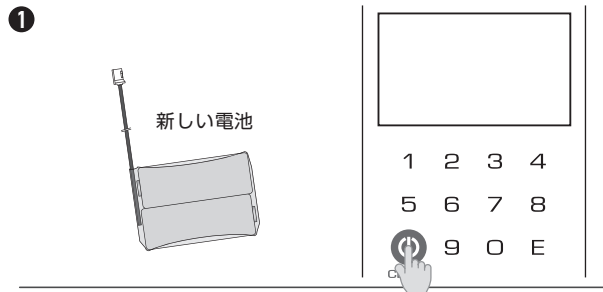

新しい電池を2個用意します。
配達業者側・居住者側の電池錠のうちどちらかの
[スタートボタン]を押します。



[E]を押します。



[0]を5回押します。



[庫内確認モード]が表示
されます。

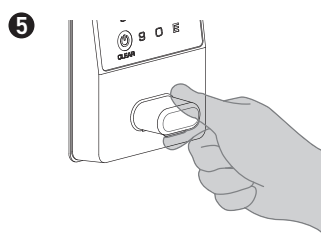

つまみとトリガーを握って
扉をあけます。

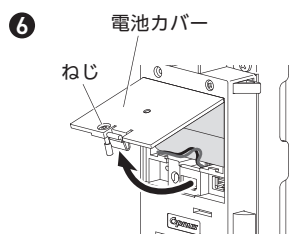

電池錠背面のねじと
電池カバーを外します。

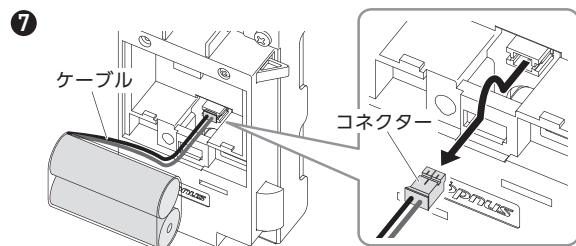

電池を電池錠から取り出し、電池のコネクターを外します。
その際ケーブルをひっぱってコネクターを外さないでください。
断線の原因になります。

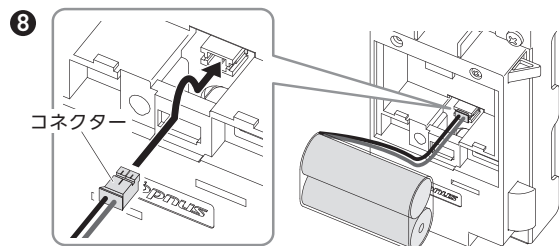

新しい電池のコネクターの向きに注意しながら、電池錠に
しっかり奥まで挿し込みます。5秒後ピピッと鳴ります。

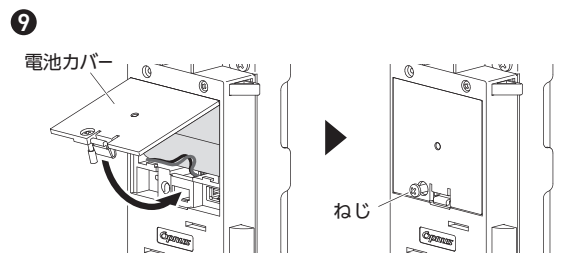

電池カバーを取り付け、ねじで固定します。
扉をしめます。

⑩
反対側扉の電池錠も
同様の操作で
新しい電池へ
交換してください。

※動作確認

電池交換後、下記の操作にて問題
なく使用できるかご確認ください。

P13 [荷物預け入れ操作]

P14 [荷物受け取り操作]

非常時の問い合わせ方法

●登録された暗証番号がわからなくなった際、下記の操作をおこなってください。

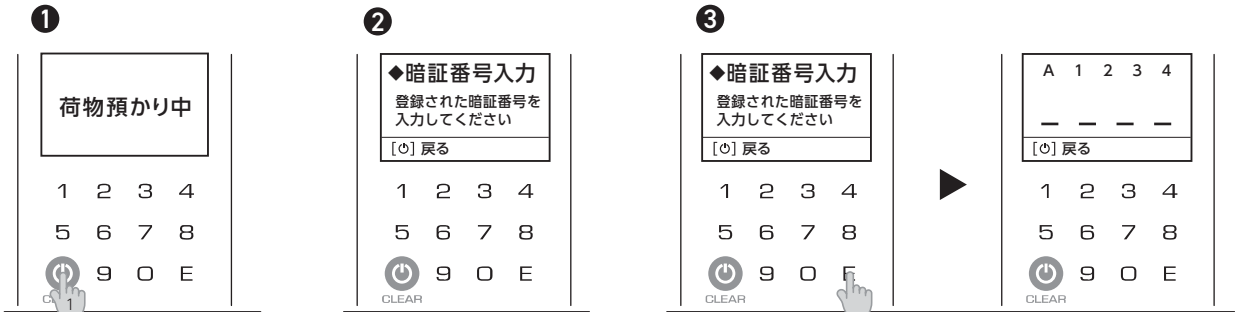

不在届に記載されているボックス番号を確認し、電池錠の[スタートボタン]を押します。

※表示は一例です。

[登録された暗証番号を入力してください]を表示させます。

[E]を3回押します。問合せ番号(例:1234)と暗証番号入力画面が表示されます。

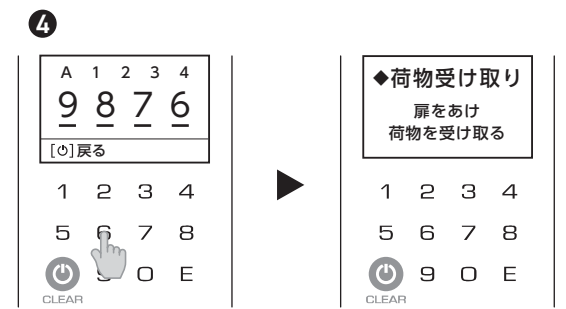

弊社へ電話で問い合わせいただき問合せ番号に対応した暗証番号をお伝えしますので暗証番号を入力します。ピピッと鳴り、解錠します。

④の表示から⑤は10秒以内に操作します。

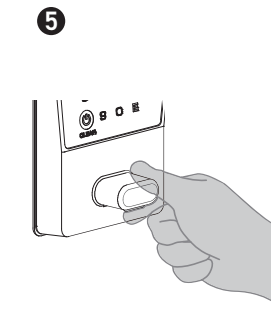

ツマミとトリガーを握って扉をあけます。荷物を取出します。



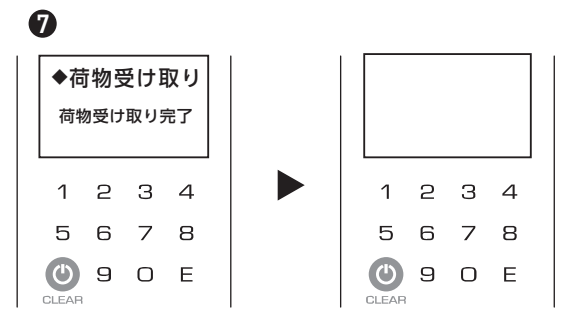

[扉をしめる]表示を確認後扉をしめると自動施錠されます。











[荷物受け取り完了]表示後、画面が消灯します。

エラー画面一覧

●エラー発生時には次の内容をご確認いただき、発生しているエラーの理解にお役立てください。

主なエラー画面	表示事由
①  管理者へ 連絡してください	主に他の特定のエラー画面が表示された後に表示されます。 [E]を押すなど、画面の案内に沿って操作を進めてください。
②  ◆荷物預け入れ 再度操作を お試しください	トリガーでラッチを操作するとき、モーターが正常に動作しなかった場合に表示されます。 もう一度最初から操作をお試しください。
③  ◆荷物受け取り 番号を確認し1分後に 再度入力してください	荷物を受け取る時、誤った暗証番号を4回入力した場合に表示されます。 1分後に操作を再開してください。

[部屋+暗証番号] モードのエラー画面	表示事由
①  ◆USBメモリが 認識できません	USBメモリの接続を確認できないときに表示されます。 USBメモリの接触不良やフォーマット違い、故障などの恐れがあります。 P09 [ご用意いただくと便利なもの]をご参照ください。
②  ◆設定情報のコピーに 失敗しました	USBメモリへのデータの書き込み、USBメモリ内のデータの読み込みができないときに 表示されます。USBメモリの接触不良や故障などの恐れがあります。 使用されたUSBメモリをご確認いただき下記の操作を再度お試しください。 P15 [設定情報コピー(電池錠→USBメモリ)] P16 [設定情報コピー (USBメモリ→電池錠)]

前入後出/両面扉]タイプのエラー画面	表示事由
①  ◆荷物預け入れ このボックスは 現在利用できません	荷物預け入れ時、[スタートボタン]を押した電池錠と反対側の扉がしまっていない場合、 エラー画面が表示されます。反対側の扉をしめてください。
②  ◆連動ハーネスの接続を ご確認ください	設定するときや荷物を預け入れるとき、接続している電池錠同士で通信ができないときに 表示されます。錠連動用ハーネスの断線や接続不良などの恐れがあります。 使用している錠連動用ハーネスをご確認ください。
③  ◆電池錠データ同期 接続先の電池錠が 認識できません	接続している電池錠同士で通信ができないときに表示されます。 錠連動用ハーネスの断線や接続不良などの恐れがあります。 使用している錠連動用ハーネスをご確認ください。
④  ◆連動ハーネスの接続が 確認できません	荷物を受け取る時や接続している電池錠同士で通信ができないときに表示されます。 錠連動用ハーネスの断線や接続不良などの恐れがあります。 使用している錠連動用ハーネスをご確認ください。
⑤  ◆荷物預け入れ 連動ハーネス接続エラー 管理者へ連絡してください	接続している電池錠同士で通信ができないときに表示されます。 錠連動用ハーネスの断線や接続不良などの恐れがあります。 ※ 本エラー画面表示中に[E]を5回押すと[庫内確認モード]になります。 ※ 上記[庫内確認モード]が表示部に表示されている間に[5]を押しながら[8]を2秒間押すと [各種設定画面]が表示できます。
⑥  ◆荷物預け入れ データ同期エラー	接続している電池錠同士の内部データが異なる場合に表示されます。 過去操作をおこなった際に、錠連動用ハーネスの断線や接続不良が発生した恐れがあります。 使用している錠連動用ハーネスの確認や、 [片方の故障した~場合のデータ同期]をお試しください。 P22 / 参照

故障かな・・・と思ったら

●表の内容をご確認いただき、それでも改善されない場合は、ご自分で修理なさらず、お買い上げの販売店にご相談ください。

状態	確認事項	対処方法
テンキー操作部を押しても反応しない。	[スタートボタン]以外を押していませんか？	操作開始時は、[スタートボタン]を押してください。
	電池がセットされていますか？	電池カバーを外して、電池のコネクターが外れていないか確認してください。
	反対側扉の電池錠が操作されていませんか？	反対側扉の電池錠操作が終わってから操作をはじめてください。
	電池錠背面側の「錠連動用ハーネスコネクター」付近がぬれている可能性がありますありますか？	ぬれている場合は乾燥するまで時間を置いてから操作してください。それでも反応しない場合は、 各営業所・ご相談窓口へお問い合わせください。
USBメモリを使った設定情報コピーができない。	USBメモリのサイズや仕様は取扱説明書で指定されているものですか？	USBメモリのサイズやフォーマットを確認後、再度設定情報コピーをおこなってください。
暗証番号を入力しても解錠できない。	不在票に記載されている暗証番号を正しく入力していますか？	暗証番号を確認し、再度受け取り操作をおこなってください。それでも解錠できない場合は、 P19 非常時の問い合わせ方法を参照してください。
	不在票に記載されている正しいボックス番号の電池錠を操作していますか？	ボックス番号を確認し、再度受け取り操作をおこなってください。それでも解錠できない場合は、 P19 非常時の問い合わせ方法を参照してください。
	暗証番号を4桁入力していますか？	暗証番号は必ず4桁で入力してください。
暗証番号を入力できない。	暗証番号を4回続けて間違えていますか？	暗証番号を4回続けて間違えると防犯上、1分間操作ができなくなります。1分後操作してください。
荷物預け入れ後、反対側の扉の電池錠に[荷物預け入れ]表示がされない。	エラー表示が出ましたか？	エラー画面一覧を参考に対応してください。
	初期設定時に[設置タイプ設定]で[前入前出/片面扉]を選択していませんか？	[初期化] をおこない、初期設定をやり直してください。 P22 / 参照
荷物預け入れ中の電池錠の表示部に部屋番号が表示されない。	設定画面の部屋番号表示で、[部屋番号表示しない]に設定していませんか？	[スタートボタン]を押して、部屋番号を確認してください。
	設定画面の操作モード設定で、[部屋番号のみ]モードに設定していませんか？	※設定画面の操作モード設定で変更できます。 P11 ①～④
扉を閉めたが、ラッチがかからず施錠されない。	宅配ボックスの扉や筐体がゆがんでいませんか？	P05 扉調整の仕方を参照してください。
荷物預け入れ時、部屋番号を入力しても操作を進められない。	入力された部屋番号は登録されている番号ですか？	※設定画面で登録部屋番号確認をおこなってください。 P12

お手入れの方法

- 日常のお手入れは、必ず乾いた布でおこなってください。
- クリーナーを使用する場合には、目立たない部分で変色などがいないことを確認してからご使用ください。
- 著しく汚れている場合には、柔らかい布をうすめた中性洗剤溶液(1~3%)で濡らし固く絞って汚れを拭き取ってください。その後、洗剤が残らないように乾いた布で空拭きしてください。

片方の故障した電池錠を新しいものへ交換した場合のデータ同期

1

新しい電池錠

2

反対側屏の電池錠
2~9 は反対側屏の電池錠操作

3

◆荷物預け入れ
データ同期エラー

新しい電池錠を屏に取り付け、電池を接続します。反対側屏の電池錠と錠連動用ハーネスでつなぎ、屏をしめます。反対側屏の電池錠の[スタートボタン]を押します。

4

◆部屋番号入力
届け先の部屋番号を入力してください

5

4 登録部屋番号確認
5 施錠中の表示設定
6 電池錠データ同期

6

◆電池錠データ同期
本電池錠のデータを接続先電池錠に同期する

[E]を押します。 [E]を押します。 [E]を押します。

7

◆電池錠データ同期
データ同期完了

8

◆電池錠データ同期
取扱説明書に従い動作を確認してください

9

[5]を押しながら[8]を2秒間押します。[8]を押した時はピッと鳴りません。 [E]を押します。 [E]を押します。 [E]を押します。

※動作確認

データ同期後、下記の操作にて問題なく使用できるかご確認ください。

P13 [荷物預け入れ操作]

P14 [荷物受け取り操作]

[取扱説明書に従い動作を確認してください]の表示を確認し、[E]を押します。 [スタートボタン]を押す、または30秒経過すると表示部が消灯し荷物の預け入れが可能になります。

初期化 (リセット)

1

2

◆部屋番号入力
届け先の部屋番号を入力してください

3

7 バージョン確認
8 初期化 (リセット)

表示部に何も表示されていない電池錠の[スタートボタン]を押します。

4

◆初期化(リセット)
全てのデータ/設定を削除する

5

◆初期化(リセット)
本操作は元に戻せません
本当におこないますか?

6

◆初期化(リセット)
初期化 (リセット) 完了

[E]を押します。 [E]を押します。 [E]を押します。 [E]を押します。

7

1 受取タイプ設定
2 操作モード設定
3 部屋番号登録

- 納品後はじめて電池錠に電池を接続した状態へ戻す操作です。
- 初期化すると登録していた部屋番号やその他設定情報もクリアされます。
- 初期化すると錠連動用ハーネスでつないでいる反対側の電池錠も初期化されます。

[E]を押します。 [E]を押します。 [初期設定]が表示されます。

保証とアフターサービスについて

保証について

- 保証書は集合住宅・テナントビル等共有の場所でお使いの場合、納入現場単位にて管理責任者又は代表者の方へ発行しております。ご入用の際は弊社までお申し付けください。
- 記載内容「設置場所・引渡日」などの記載事項をお確かめのうえ、大切に保管してください。
- 必要事項が記載されていない場合は、すぐに弊社各営業所へお申し付けください。
- 保証期間は引渡日より2年です。
- 本製品は付属品を含め、改良のため予告なく製品の全部又は一部を変更することがありますので、予めご了承ください。

アフターサービスについて

- 保証期間中は、保証書の記載内容に基づいて対応いたします。
- 保証期間が過ぎた場合は、修理によって機能が維持できる場合は、ご要望によって有償修理いたします。

■マルチボックス保証書

1. 保証期間 竣工引渡日から2年間（保管箱の剛性5年間）
2. 保証規定 保証期間内に製造上に起因する故障が本製品に認められた場合、無償で修理致します。

本製品は通常宅配便の受箱を目的とし、現金、有価証券、重要書類、宝石、貴金属等の貴重品、生鮮食品等の腐敗変質しやすい物等の保管には適しません。いかなる配達物、内容物であっても、本製品の故障の有無にかかわらず盗難あるいは紛失、損傷、汚染した場合、当社はその責任を負わないものとします。なお次の場合は保証期間中でも「有償修理」と致します。

- (1) 取り扱い上の不注意や誤ったご使用方法、適切な維持管理をして頂けなかったことによる故障、及び損傷。
- (2) 取付説明書に基づかない施工、専門業者以外による移動・分解などに起因する不具合。
- (3) 建築躯体の変形など本製品以外の不具合に起因する故障、及び損傷。(4) 塗装の色あせなどの経年変化、または使用に伴う摩耗などにより生じる外観上の現象。
- (5) 海岸付近、温泉地などの地域における腐食性の空気環境に起因する不具合。(6) ねずみ、昆虫などの動物の行為に起因する不具合。
- (7) 火災・爆発などの事故、落雷・地震・噴火・水害その他天災地変または戦争・暴動などの破壊行為による故障、及び損傷。
- (8) 犯罪などの不法な行為（ピッキング、パールなどの道具によるこじ開け、電池錠に対する故意的な高電圧負荷など）に起因する破損や不具合。
- (9) 電池の液漏れ、消耗電池の使用、外装ラベルの損傷によるショート、非推奨の電池を使用したことに起因する不具合。
- (10) 寒冷地等、低温環境に設置された製品において、電池の性能に起因し、仕様上の動作回数を満たせない場合。

- 保証規定は日本国内においてのみ有効です。離島及び離島に準ずる遠隔地への出張修理の場合は、出張に要する実費を申し受けることがあります。
- 本書は必ず保管してください。

■取り替えパーツについて

本製品の取り替えパーツは錠前・丁番です。パーツの保有期間は生産中止後10年間です。取り替えパーツは製品の機能を維持するために必要な部品で、仕様・外観が多少変わる場合があります。

- 製品に関する修理・取扱方法等のご相談窓口について
お問い合わせの際はご使用の宅配ボックスの型式をご確認の上、下記へご連絡ください。

【製品名】 マルチボックス GXB28型

田島メタルワーク株式会社

本社 〒170-0005 東京都豊島区南大塚1-1-4 鈴木シャッター本社ビル 1F
営業課 TEL 03-5977-1761 FAX 03-5977-1762
サービス課 TEL 03-5977-1765 FAX 03-5977-1766
リフォーム課 TEL 03-5977-1768 FAX 03-5977-1766

横浜営業所 TEL 045-470-5388 FAX 045-473-0207
名古屋営業所 TEL 052-955-3807 FAX 052-955-3887
大阪営業所 TEL 06-6305-3300 FAX 06-6305-3320
福岡営業所 TEL 092-504-4475 FAX 092-504-4482